

Инструкция по сборке

Набор мебели
“ИНДИАНА”

Тумба JKUF 120

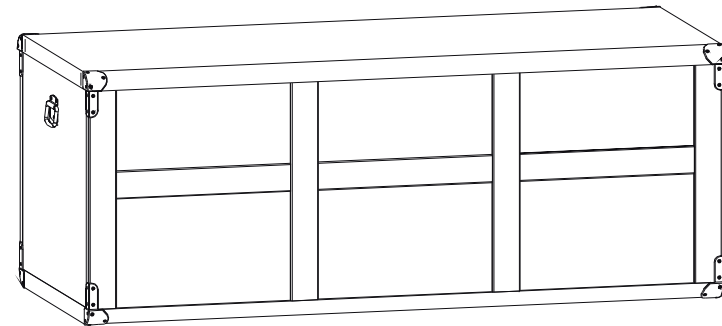

Дата изготовления

Штамп ОТК

Дата продажи

Штамп магазина

ИООО “БРВ-Брест”

Республика Беларусь, г. Брест, ул. Янки Купалы, 1В-1, каб. 216
тел/факс (+375162) 27-89-04



Настоящая "Инструкция по сборке" распространяется на изделие **Тумба JKUF 120**, входящее в состав набора мебели «ИНДИАНА» и содержит указания, необходимые для **правильной и безопасной** сборки и эксплуатации изделия.

1 Назначение изделия

1.1 Изделия, входящие в состав набора мебели «ИНДИАНА» предназначены для оборудования интерьера жилых комнат в помещениях с относительной влажностью воздуха от 45 до 70%.

1.2 Изделия набора гармонично вписываются в интерьер помещения и создают ощущение уюта и комфорта.

2 Общий вид и габаритные размеры изделия

Тумба JKUF 120



Рис. 1

3 Комплектность изделия

Таблица 1

Поз. дет.	Код детали	Наименование элемента	Габаритные размеры, мм			Кол-во, шт.	Номер пакета
			Длина	Ширина	Толщина		
1	S31-1054	Стенка боковая	446	403	16	2	1/2
2	S31-156/A	Стенка передняя	1193	403	22	1	1/2
3	S31-157/A	Плита задняя	1193	403	16	1	1/2
4	S31-2013	Щит верхний	1200	490	32	1	2/2
5	S31-214	Щит нижний	1193	486	32	1	2/2
6		Комплект фурнитуры				1	1/2
7		Руководство по эксплуатации				1	1/2

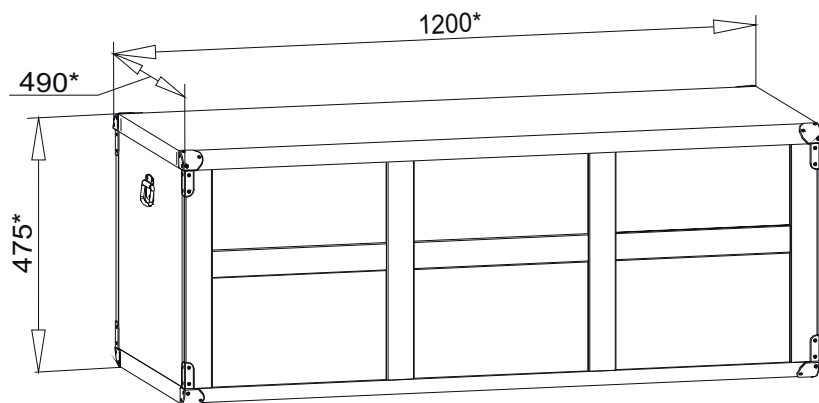
ВНИМАНИЕ:

В случае обнаружения брака, необходимо указать эту деталь в данной инструкции и обратиться в пункт продажи.

- 5.15 На внутренней поверхности боковых стенок 1 шурупами **nb29/4** закрепить шарнирные элементы **nb29/3** газовых кронштейнов **nb29/2**, пользуясь крестообразной отверткой (см.рис.2).
- 5.16 Закрепить газовые кронштейны **nb29/2** на шарнирных элементах **nb29/1** и **nb29/3**, как показано на **рисунке 2**.
- 5.17 Навесить щит верхний **4** на корпус тумбы, совместив петли шарнирные **a2** с направляющими петель **b1** (см.рис.2). При необходимости отрегулировать положение щита верхнего вращая регулировочные винты, как показано на **рисунке 2**.
- 5.18 К боковым кромкам на щите верхнем **4** у передних и задних углов шурупами **p83** закрепить накладки декоративные **I27**, пользуясь плоской отверткой, как показано на **рисунке 2**.
- 5.19 В отверстия диаметром **5 мм** на внутренних поверхностях стенок боковых **1** вставить шурупы **j30**, снаружи совместить отверстия ручек **c158** с резьбой шурупов и завернуть шурупы **j30** пользуясь крестообразной отверткой удерживая ручки.

Рекомендации по эксплуатации и обслуживанию

Качество и комплектность изделия рекомендуется проверять в магазине при покупке в распакованном виде. Сборка изделия должна производиться в порядке, изложенном в настоящей инструкции. В процессе эксплуатации изделий необходимо периодически затягивать ослабленные винтовые соединения, а также эксцентрикные стяжки.

В случае установки изделий мебели в непосредственной близости от нагревательных и отопительных приборов их поверхности во время эксплуатации должны быть защищены от нагрева. Температура нагрева элементов мебели не должна превышать +40 °С.

Изделие предназначено для оборудования интерьера жилых комнат в помещениях с относительной влажностью воздуха от 45 до 70%.

Во избежание коробления деталей и изменения цвета изделия следует избегать установки мебели на прямых солнечных лучах. В случае установки изделия мебели в непосредственной близости от нагревательных и отопительных приборов ее поверхности во время эксплуатации должны быть защищены от нагрева. Температура нагрева элементов мебели не должна превышать +40 °С.

При эксплуатации мебельной продукции необходимо исключить попадание воды и иных жидкостей на элементы изделий мебели. При монтаже моек, раковин в изделиях мебели для кухни должна быть предусмотрена их гидроизоляция в местах контакта с поверхностью корпуса изделия мебели.

В случае необходимости перемещения изделия по квартире перед его перестановкой, необходимо полностью освободить его от груза. Во избежании поломки имеющихся опор передвигание производить приподнимая изделие над уровнем пола. Рекомендуется перед перестановкой вынуть выдвижные ящики.











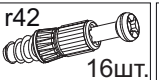



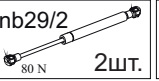

Удаление пыли с изделий следует производить слегка влажной мягкой салфеткой. Во избежание коробления деталей и изменения цвета изделия следует избегать установки мебели на прямых солнечных лучах.

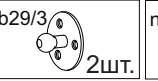
При эксплуатации мебельной продукции необходимо исключить попадание воды и иных жидкостей на элементы изделий мебели.

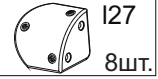
Гарантии изготовителя

1. Гарантийный срок эксплуатации изделия - 24 месяца со дня продажи магазином. В период гарантийного срока изготовитель гарантирует ремонт изделий или их замену, если потребителем не нарушены правила эксплуатации.
2. Претензии предъявляются потребителем непосредственно в торгующую организацию, в которой была приобретена мебель, предъявив настоящую "Инструкцию по сборке" и копию товарного чека.
3. Изделие соответствует требованиям ТР ТС 025/2012. Необходимый уровень электробезопасности и изоляционной защиты комплектующих соответствует требованиям ТР ТС 004/2011. Электромагнитная совместимость комплектующих соответствует требованиям ТР ТС 020/2011.
4. Срок службы мебели - 5 лет.
5. Предприятие-изготовитель оставляет за собой право вносить изменения в конструкцию изделия, не ухудшая его конструктивные и эксплуатационные характеристики.
6. Декларация о соответствии: ЕАЭС № ВУ/112 11.01. ТР025 018.01 03410 от 02.08.2024 г., действительна до 01.08.2029 г. включительно.

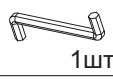
4 Состав комплекта фурнитуры

 r1 φ15x12мм #16 16ШТ.	 r42 16ШТ.	 s2 16 16ШТ.	 c158 32 мм 2ШТ.	 f1 φ8x30 мм 14ШТ.	 e27 φ7x70 мм 4ШТ.
 k22 φ15 6ШТ.	 nb29/2 80 N 2ШТ.	 nb29/1 2ШТ.	 nb29/3 2ШТ.	 nb29/4 10ШТ.	 j30 M4x22 мм 4ШТ.
 I27 8ШТ.	 I28 ^L 4ШТ.	 I28 ^P 4ШТ.	 p83 φ3x12 мм 32ШТ.	 sb1 СИЛИКОН 3ШТ.	 z1 1ШТ.
 a2 3ШТ.	 b1 3ШТ.				

5 Последовательность сборки

ВНИМАНИЕ! При сборке мебели следует избегать неосторожных ударов и излишних усилий.

5.1 Скрыть упаковку, аккуратно разложить детали на ровной поверхности.

5.2 В отверстия диаметром **8 мм** на передних, задних и нижних кромках стенок боковых **1**, на нижней кромке стенки передней **2**, на нижней кромке плиты задней **3** вбить деревянные шканты **f1** (см.рис. 2).

ВНИМАНИЕ! В случае, если шкант выступает из отверстия более, чем на **10 мм**, его необходимо укоротить, т.к. возможно повреждение деталей.

5.3 На внутренних поверхностях стенок боковых **1** в отверстия диаметром **3 мм** (кернения) шурупами **p51** закрепить шарнирные элементы **m25²** газовых кронштейнов **m25⁶**, пользуясь крестообразной отверткой (см.рис.2).

5.4 На внутренних поверхностях стенок боковых **1** в отверстия диаметром **15 мм** вставить стяжки эксцентрикные **r1** (см.рис. 2).

5.5 На внутренней поверхности плиты задней **3** в отверстия диаметром **5 мм** у верхней кромки закрепить направляющие петель **b1**, пользуясь крестообразной отверткой, как показано на **рисунке 2**.

5.6 В оставшиеся отверстия диаметром **5 мм** на внутренней поверхности плиты задней **3**, в отверстия диаметром **5 мм** на внутренней поверхности стенки передней **2**, а также в отверстия диаметром **5 мм** на верхней поверхности щита нижнего **5** вкрутить винты стяжки **r42**, пользуясь крестообразной отверткой (см.рис. 2).

5.7 В отверстия диаметром **4,5 мм** на нижней поверхности щита нижнего **5** вставить опоры полимерные **k22** (подпятники) (см.рис. 2).

5.8 Соединить детали **1, 2 и 3**, как показано на **рисунке 2**, и стянуть их стяжками эксцентрикными **r1**, пользуясь специальным ключом **z1** из комплекта фурнитуры. Стяжки эксцентрикные закрыть заглушками **s2**.

5.9 К стенкам боковым **1**, стенке передней **2** и плите задней **3** присоединить щит нижний **5** стянуть еврошурупами **e1**, пользуясь специальным ключом **z1** из комплекта фурнитуры (см.рис. 2).

5.10 К боковым кромкам на щите нижнем **5** у передних и задних углов шурупами **p83** закрепить накладку декоративные **I27**, пользуясь плоской отверткой, как показано на **рисунке 2**.

5.11 К боковым кромкам на стенке передней **2** и на плите задней **3** у верхних и нижних углов шурупами **p83** закрепить накладку декоративные **I28^L** и **I28^P**, пользуясь плоской отверткой, как показано на **рисунке 2**.

5.12 Положить щит верхний **4** верхней поверхностью вниз на ровную поверхность. Закрепить на щите верхнем **4** петли шарнирные **a2**, пользуясь крестообразной отверткой (см.рис.2).

5.13 На внутренней поверхности щита верхнего **4** у передних углов наклеить подкладки силиконовые **sb1**, соблюдая расстояния, указанные на **рисунке 2**.

5.14 На внутренней поверхности щита верхнего **4** шурупами **nb29/4** закрепить шарнирные элементы **nb29/1** газовых кронштейнов **nb29/2**, пользуясь крестообразной отверткой (см.рис.2).



Рис. 2

Регулировка верхнего щита



TIS AKS

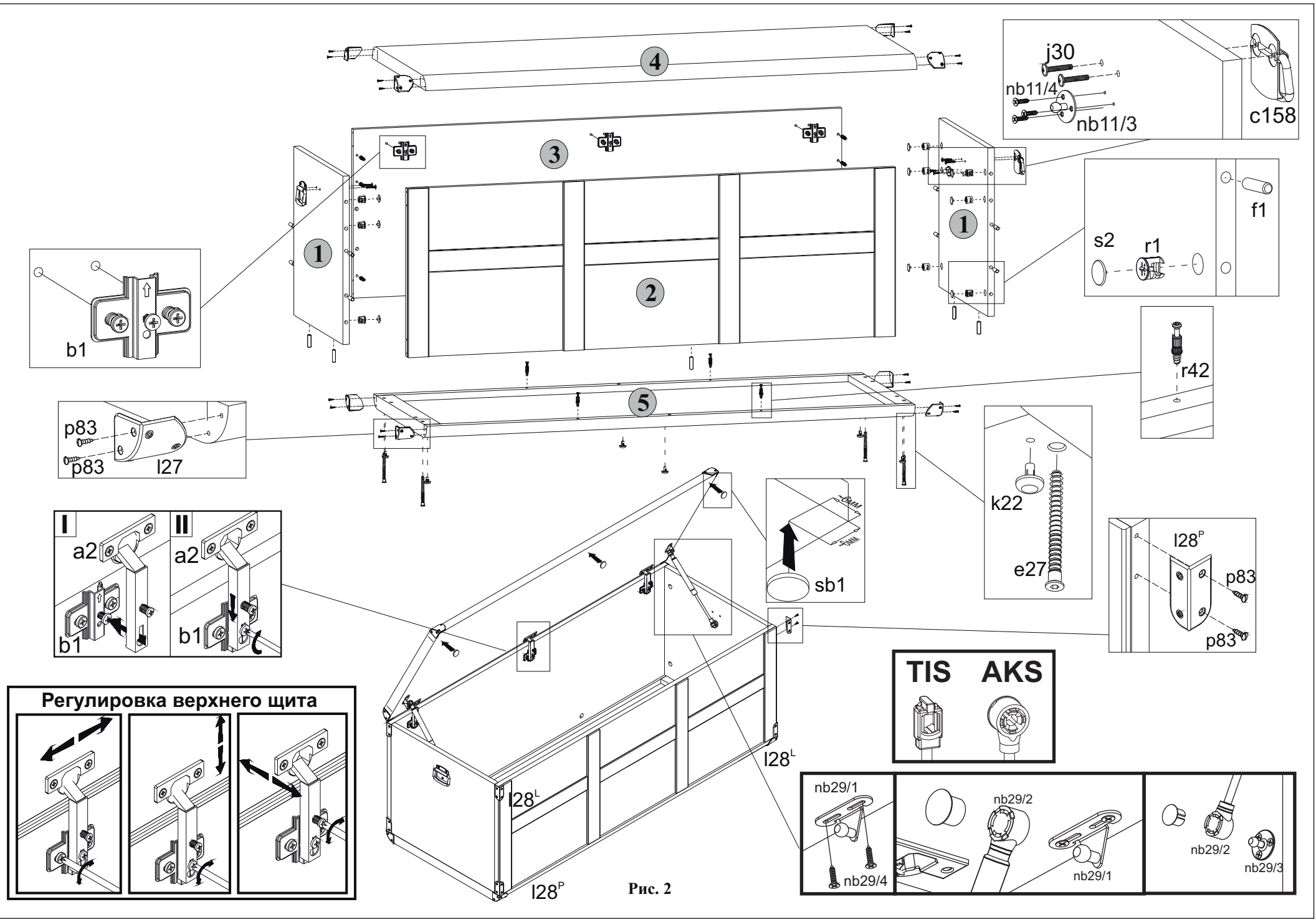
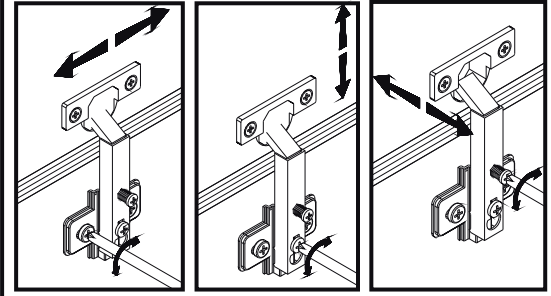